



Conception : Abso Agencement
Graphique, design et réalisation : service marketing Abso Agencement
Mise en page : service marketing Abso Agencement
Photos : Abso Agencement

La reproduction de tout ou partie de ce document, la copie sur un système informatique, la transmission sous n'importe quel format que ce soit électronique, mécanique, par photocopie, par enregistrement ou tout autre format est interdite sans l'autorisation préalable et écrite du propriétaire des droits.

Version : 17/03/23



SOMMAIRE

Table de mesure et déroulage

1- DÉCLARATION DE CONFORMITÉ.....	3
2- PRÉSENTATION	4
2.A. DESCRIPTION	4
2.B. LIMITES D'UTILISATION	5
2.C. CARACTÉRISTIQUES	5
2.C.1. DIMENSIONS ET CAPACITÉ.....	5
2.C.2. MOTORISATION	6
2.C.3. ALIMENTATION.....	6
2.C.4. NIVEAU.....	6
3- UTILISATION.....	7
3.A. MISE EN PLACE DU CÂBLE DE COMMANDE	8
3.B. TABLEAU DE COMMANDE.....	9
3.C. ARRÊT D'URGENCE	10
3.D. PROCÉDURE D'UTILISATION.....	10
3.E. PROGRAMMATION DU COMPTEUR.....	12
3.E.1. PRÉSENTATION CLAVIER ET AFFICHAGE	12
3.E.2. MODE DE FONCTIONNEMENT ET CONSULTATION	12
4- ENTRETIEN	13
5- MAINTENANCE	14
5- SCHÉMA ÉLECTRIQUE	15



1- DÉCLARATION DE CONFORMITÉ

Table de mesure et déroulage

Concernant les matériels soumis à l'auto certification :

Nous soussignés, ABSO AGENCEMENT, constructeur à MORTAGNE-SUR-SÈVRE (Zone Industrielle du Puy Nardon - 280 rue Léo Baekeland - 85290 - FRANCE).

Déclarons que le matériel désigné ci-dessous est conforme aux dispositions de la directive machines 2006/42CE et aux réglementations nationales la transposant.

Plaque d'identification



Vous pouvez télécharger la version numérique de cette notice en flashant le QR code présent sur l'étiquette ci-contre :

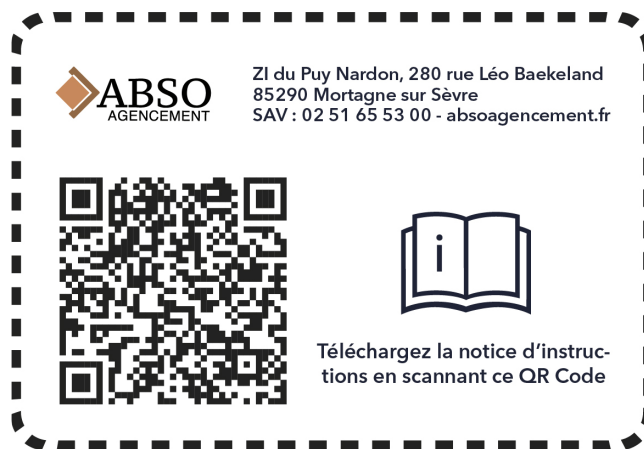

Est également conforme aux dispositions des normes harmonisées suivantes :

NF EN 13849 - Parties des systèmes de commande relatives à la sécurité

NF EN 13857 - Distances de sécurité pour les zones dangereuses

NF EN ISO 14122 - Moyens d'accès permanents aux machines

NF EN 60204-1 - Équipement électrique des machines

DIRECTIVE 2014/30/UE - Compatibilité électromagnétique des équipements électriques et électroniques

Nom : Jean-Philippe ROYE
Fonction : Directeur Général



2- PRÉSENTATION

Table de mesure et déroulage

2.A. DESCRIPTION

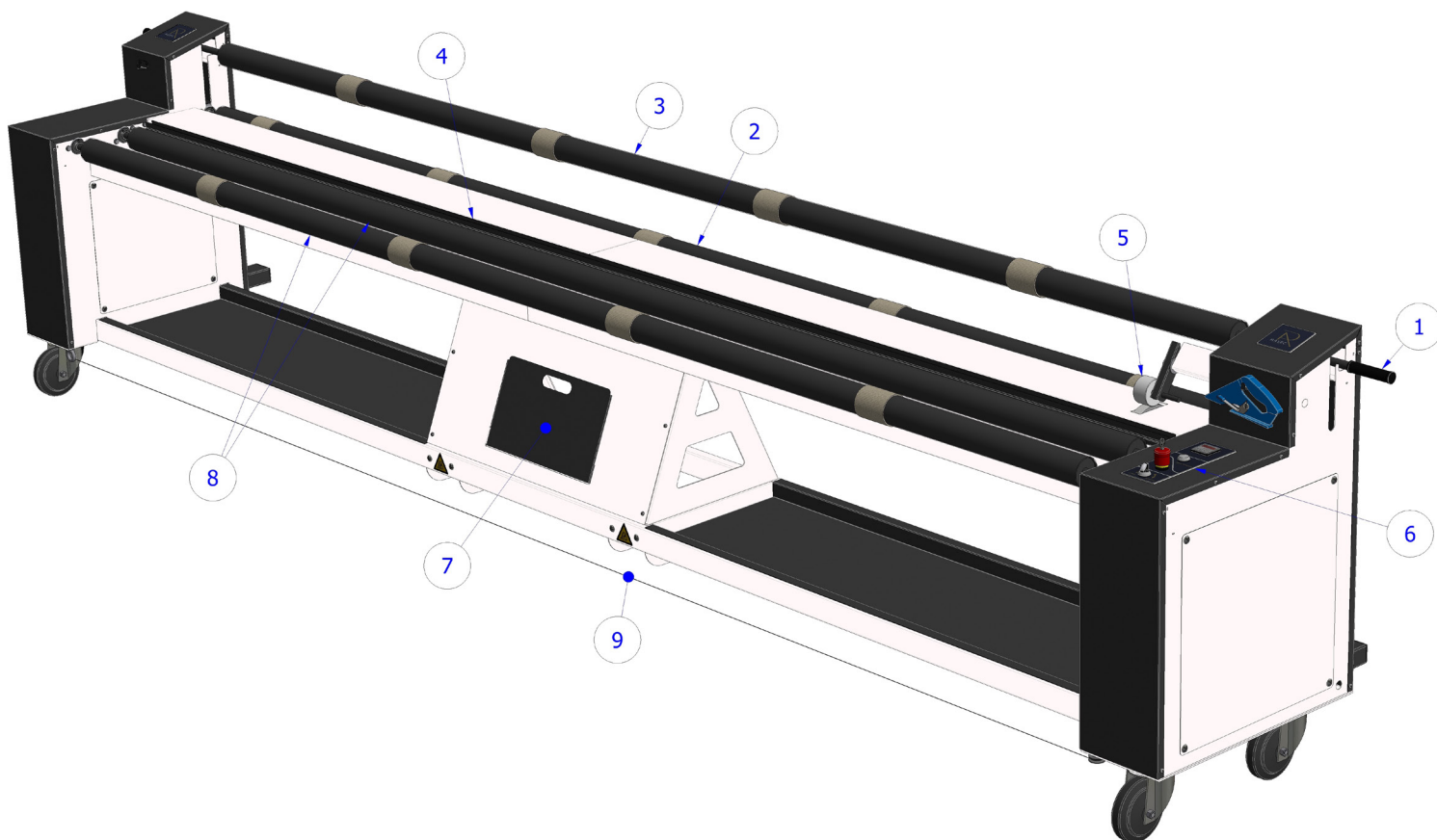

N°	DÉSIGNATION
1	Poignée
2	Tube d'entraînement
3	Tube presseur
4	Guide de coupe
5	Galet presseur et roue de comptage
6	Tableau de commande avec arrêt d'urgence
7	Boîte de rangement
8	Axes de ré-enroulement
9	Câble de commande à pied



2.B. LIMITES D'UTILISATION

Les limites d'utilisation de la table de déroulage sont les suivantes :

- Cet appareil est destiné à tirer, mesurer, ré enrouler pour préparer la coupe de différents types de revêtements de sols souples en rouleau stockés sur un présentoir électrique de type « STOCKEUR » et ne doit en aucun cas faire l'objet d'une autre utilisation.
- Utilisation exclusive par des personnes responsables et préalablement initiées au bon emploi de la machine.
- Installation dans un local dont l'atmosphère n'est ni explosive ni humide et dont la température ambiante est comprise entre 0 et 50°C.

2.C. CARACTÉRISTIQUES

2.c.1. Dimensions et capacité

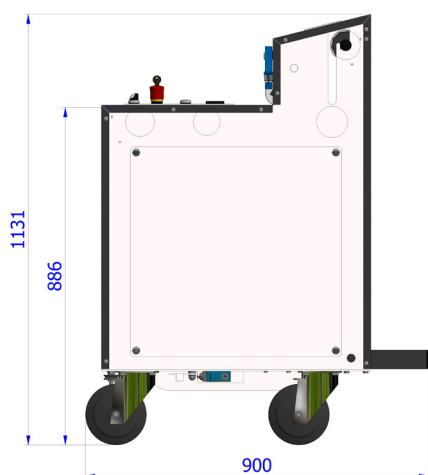

Largeur utile	L1	Précisée par les 4 derniers chiffres de la référence (3000 = 3m)
Largeur hors tout	L2	$L1 + 1100\text{mm}$
Hauteur utile	H	1131 mm
Profondeur	P	900 mm
Charge maximum sur axes de ré-enroulement		80 Kg maximum
Diamètre maximum des rouleaux ré-enroulés		400 mm

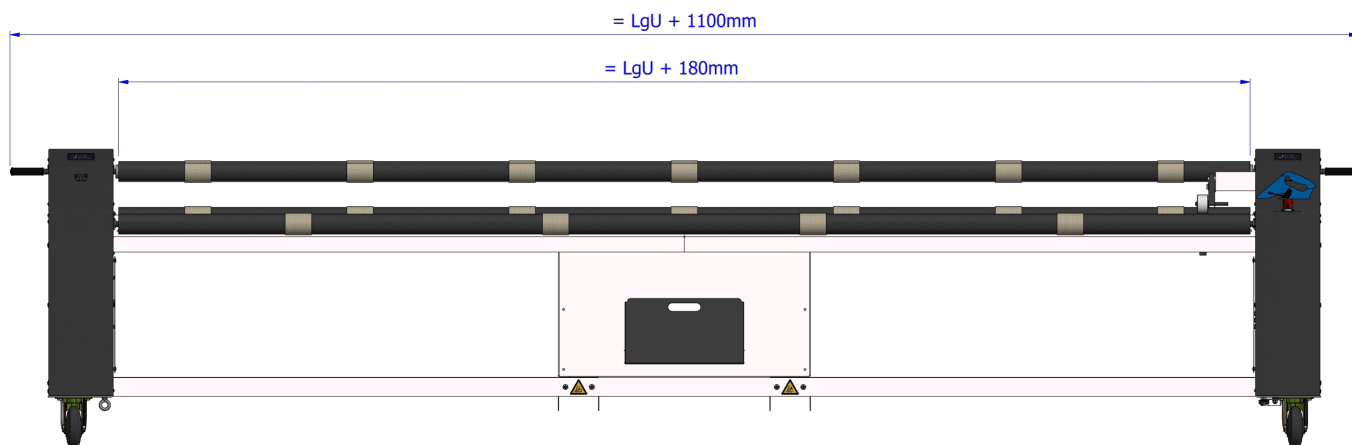

Les caractéristiques de votre table de déroulage sont contenues partiellement dans la référence mentionnée en page n° 3 intitulée « Déclaration de Conformité ».



Ci-dessous, un exemple de référence avec la légende correspondante :



Dans l'exemple : **4000 signifie 4,0 mètres de largeur utile**

2.c.2. Motorisation

La table de déroulage comprend 1 motoréducteur (0,37 KW - 1,8A)

Motoréducteur	Vitesse de traction du revêtement
50 tour/min	8,5 mètre/minute

2.c.3. Alimentation

230 volts monophasé + terre

La table de déroulage est équipée en standard d'une prise électrique « mâle » en partie droite (modèle variable selon pays d'utilisation).

Des prises électriques « femelle » peuvent être fixées directement sur les présentoirs électriques «STOCKEURS» ; celles-ci sont disponibles en option, nous consulter.

2.c.4. Niveau

La pression acoustique pondérée au poste de travail est inférieure à 70 dB.



3- UTILISATION

Lire attentivement la notice avant la mise en œuvre et l'utilisation de la machine.



Avant toute utilisation, veiller au bon état de la table de déroulage et faire effectuer l'entretien ou les réparations si nécessaire.

En cas d'anomalie de fonctionnement, appuyer sur le bouton d'arrêt d'urgence du tableau de commande (cf. rubrique «Description» page 4).



3.A. MISE EN PLACE DU CÂBLE DE COMMANDE

Lors de la réception de la table, le câble de commande au pied est livré non monté ; ceci pour éviter qu'il ne soit arraché lors d'un éventuel transport.



Prendre le crochet se trouvant dans le coffret en partie centrale (se trouve également à cet endroit, la notice d'utilisation ainsi que l'outil de coupe).



Fixer le tendeur (crochet le plus ouvert) sur l'anneau situé sous le pied gauche de la table. À l'autre extrémité du tendeur, accrocher le câble.



Veillez à ce que le câble passe bien dans la roulette à gorge situés sous le pied droit.

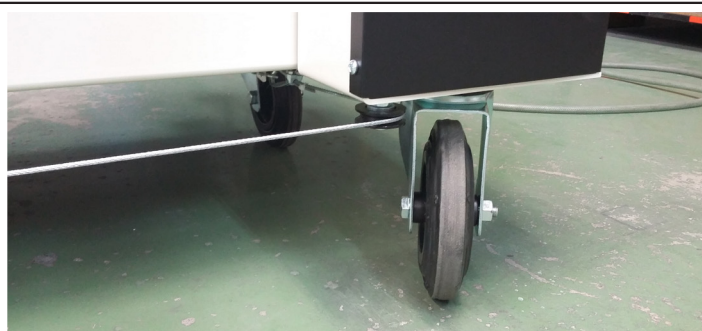

Tendre le câble de façon à ce que la machine se mette en marche lorsque le câble est écrasé au pied en partie centrale (inutile de serrer d'avantage).





3.B. TABLEAU DE COMMANDE

Le tableau de commande est placé à droite de la table de déroulage.

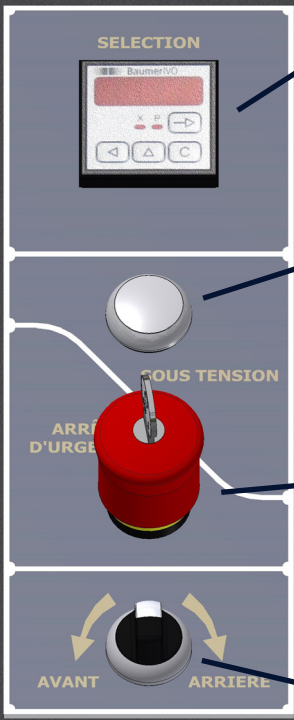
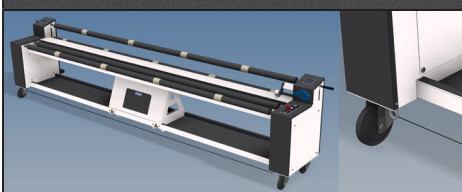
Photos	Désignation	Description
	Compteur	Permet de visualiser et décompter la longueur programmée (voir instructions page 12)
	Voyant de mise sous tension	Permet de visualiser la présence tension dans la table de déroulage
	Arrêt d'urgence à clef	Stoppe la table de déroulage en cas d'appui, le déverrouillage s'effectue avec une clef
	Bouton inverseur avant / arrière à action maintenue	Permet d'enrouler ou dérouler le revêtement
	Câble à action maintenue	Permet d'enrouler le revêtement

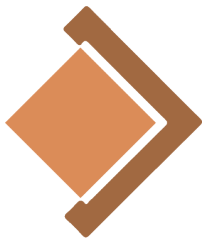

3.C. ARRÊT D'URGENCE





Le tableau de commande dispose d'un bouton d'arrêt d'urgence afin d'assurer une sécurité optimale lors de l'utilisation de la table de déroulage.

Lorsqu'un arrêt d'urgence est actionné, aucun bouton de commande n'est valide.



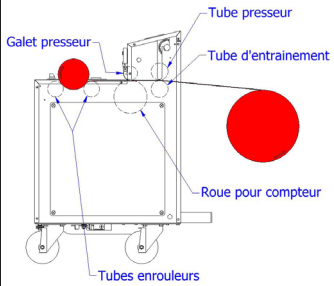

Pour réarmer la table de déroulage, il faut suivre la procédure suivante :

1. Assurez-vous que les conditions d'utilisations sont réunies (voir page 10)
2. Déverrouiller le bouton d'arrêt d'urgence à l'aide de la clef
3. Utiliser normalement les boutons inverseurs

3.D. PROCÉDURE D'UTILISATION

<p>1. Placer et centrer la table de déroulage en butée devant le présentoir électrique de type « STOCKEUR ».</p> <ul style="list-style-type: none">- Positionner le rouleau à débiter 20 cm en dessous de l'axe d'entraînement de la table de déroulage.- Le bon positionnement du rouleau assure une bonne motricité du revêtement de sol.	
<p>2. Placer l'axe presseur en position haute en utilisant la poignée ou le bouton inverseur haut / bas (selon configuration)</p>	
<p>3. Dérouler manuellement le revêtement de sols pour le faire passer entre l'axe d'entraînement et l'axe presseur et le positionner à l'endroit de la coupe :</p> <ul style="list-style-type: none">- Pour une coupe au cutter : rainure haute du guide de coupe- Pour une coupe avec un ciseau électrique : rainure basse du guide de coupe	
<p>4. Placer l'axe presseur en position basse en utilisant la poignée ou le bouton inverseur haut/bas (selon configuration)</p>	

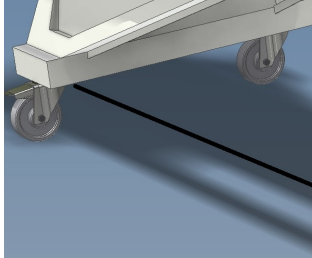
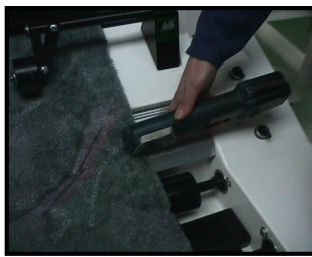

<p>5. Programmer sur le compteur la longueur en cm du revêtement à débiter (voir fonctionnement du compteur page 12).</p>	
<p>6. Faire avancer d'environ 100 cm le revêtement en appuyant sur le câble à pied ou en actionnant le bouton inverseur avant/arrière en marche avant.</p>	
<p>7. Former manuellement un rouleau au-dessus des 2 axes de ré-enroulement. Possibilité d'utiliser un tube carton.</p>	
<p>8. Appuyer sur le câble à pied jusqu'à l'arrêt de la table de déroulage en accompagnant manuellement le ré-enroulement du revêtement .</p>	
<p>9. Découper le revêtement avec un cutter ou un ciseau électrique en utilisant le guide de coupe puis retirer le revêtement débité.</p>	
<p>10. Dégager le revêtement restant sur la table de déroulage en actionnant le bouton inverseur avant/arrière en marche arrière. Retirer la table de déroulage puis ré-enrouler et sangler le rouleau de revêtement.</p>	

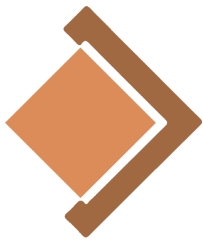

3.E. PROGRAMMATION DU COMPTEUR

3.e.1. Présentation clavier et affichage

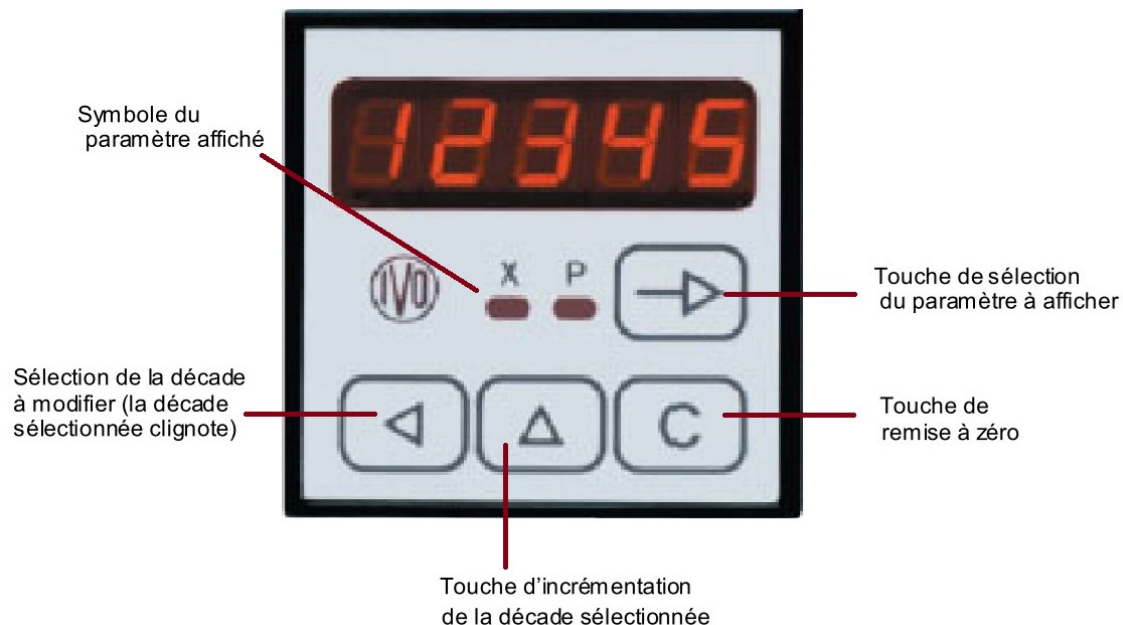

3.e.2. Mode de fonctionnement et consultation

Lorsque le compteur est en fonctionnement normal, l'opérateur ne peut accéder qu'à la programmation de la longueur demandée (longueur en CM).

La touche [→], permet, par appuis successifs, d'afficher les paramètres suivants :

LED allumée	Affichage	Description
X	88888	Valeur courante du compteur
P	88888	Valeur de la longueur demandée en centimètres

MODIFICATION DE LA PRÉSÉLECTION

Mode opératoire :

- Afficher la valeur actuelle de présélection à l'aide de la touche [→].
- Appuyer une fois sur la touche [<], le premier digit à droite clignote, celui-ci peut maintenant être incrémenté en appuyant sur la touche [Δ].
- Un nouvel appui sur la touche [<] permet, de la même manière, de modifier le deuxième digit.
- Suivre la même procédure pour l'ensemble des digits à modifier.
- Valider la nouvelle valeur par une action sur la touche [→], le clignotement s'arrête et la valeur reste à l'affichage.

Remarque :

La modification d'un paramètre qui n'a pas été validée par la touche [→] dans les 15 secondes est annulée.

- Appuyer à nouveau sur la touche [→] pour mettre le voyant sur « X ».
- Appuyer sur la touche « C » pour afficher la valeur présélectionnée (point de départ de la mesure).



4- ENTRETIEN



La table de déroulage doit être impérativement **HORS-TENSION** avant toute intervention en débranchant la prise d'alimentation électrique.

VÉRIFICATION DE :

- La fixation moteur
- Tension des éléments de transmission (courroie ou chaîne suivant équipement)
- Serrage des pièces mécaniques en mouvement
- Vérification générale
- L'état des boutons de commande, d'arrêt d'urgence
- L'état des connections
- L'état de l'alimentation



5- MAINTENANCE

Maintenance préventive

Une maintenance préventive régulière réalisée par des techniciens agréés par ABSO AGENCEMENT est un facteur déterminant, garantissant une bonne longévité et des conditions de sécurité optimales pour les utilisateurs.

La table de coupe devrait être vérifiée une fois par an par notre Service Après-Vente pour assurer son bon fonctionnement.

Possibilité de contrat de maintenance annuel, pour cela contacter :

 ABS O AGENCEMENT	ABSO AGENCEMENT 280, rue Léo Baekeland - ZI du Puy Nardon 85290 MORTAGNE S/ SEVRE - FRANCE Téléphone : (33) 02 51 65 53 00 installation@absoagencement.fr
--	---

Maintenance corrective

En cas de panne, les réparations doivent être réalisées par des techniciens agréés par ABSO AGENCEMENT.

Important : L'utilisation de pièces non certifiées d'origine constructeur et toute intervention ou modification par du personnel non agréé par la société ABSO AGENCEMENT rendent caduques les garanties légales et contractuelles ainsi que la conformité de la table de déroulage.



5- SCHÉMA ÉLECTRIQUE

Table de mesure et déroulage

Phase

